

BEST
2220/46

www.bestmodelmotors.com

8(057)3354053

8(050)3020140

Александр Коба

alex@ums.kharkov.ua

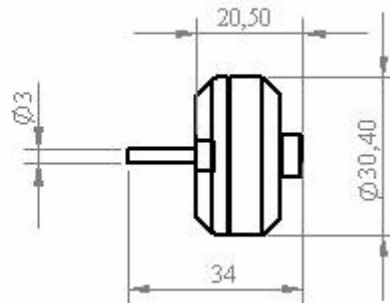
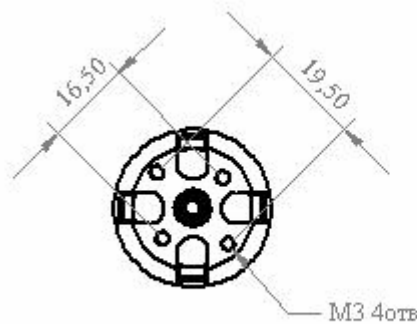

	Prop		U, V	I, A	RPM	Power In W	Efficiency	Torque in*oz	Thrust in g
	-	-	11,10	0,29	-	3,2			
3S LiPo	APC SF	8	3,8 11,04	5,12	7500	56,5	59%	6,1	215
	GWS EP	8	4 11,05	4,15	8100	45,9	69%	5,3	205
	APC SF	9	3,8 11,04	6,12	6700	67,6	68%	9,3	320
	GWS EP	9	5 11,02	6,18	6900	68,1	73%	9,8	310
	APC EP	9	6 11,02	6,20	6200	68,3	57%	8,5	260
	APC EP	10	5 11,00	7,11	5700	78,2	61%	11,4	320
	APC EP	11	5,5 11,00	8,20	5100	90,2	65%	15,5	390
	GWS EP	9	5 10,00	4,50	-	45,0			240
2S LiPo	GWS EP	9	5 7,00	3,00	-	21,0		140	
2S LiPo	APC EP	11	5,5 7,00	4,50	-	31,5		205	

Кривые винтов:

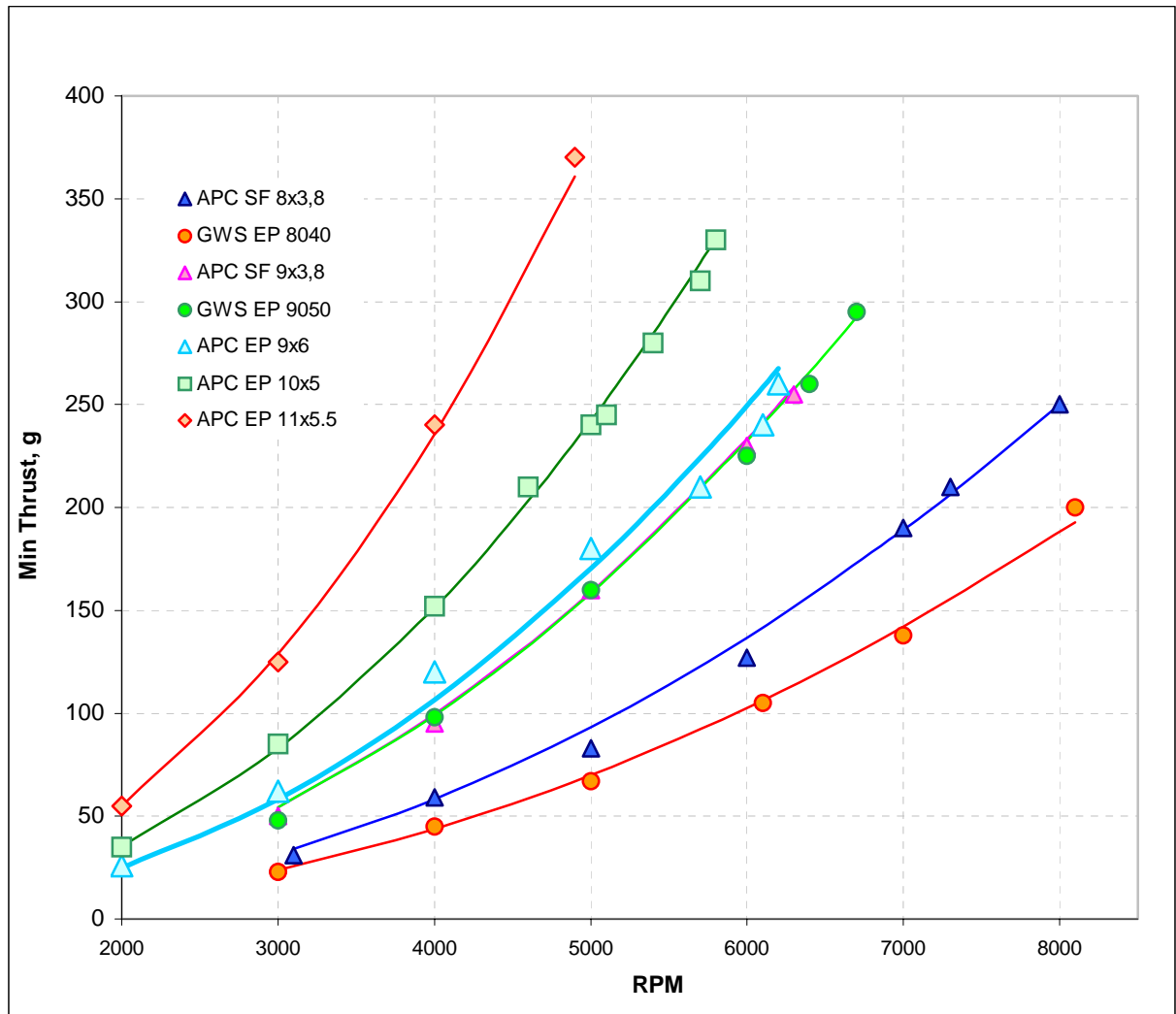

- Диаметр вала – 3мм
- Вес – 28 гр
- Рекомендуемый винт – 8x4, 9x5, 10x5, 11x3,8
- Напряжение питания - 2s-3s LiPo (7-11V)
- Максимальный долговременный ток – 6А при 20 °С